

Denominação: Mola de Piso Série P330

Código: Ver Tabela

**Descrição do produto:**

- ✓ Mola de Piso P330;
- ✓ Mola de Piso P333.

**Características técnicas:**

- ✓ Princípio de funcionamento baseado em um sistema mecânico-hidráulico, capaz de regular a velocidade de fechamento da porta;
- ✓ Possuem espelho em aço inox;
- ✓ Possui sistema de travamento da porta a 90° de abertura;
- ✓ A velocidade de fechamento é controlada por duas válvulas.

**Desenhos:**

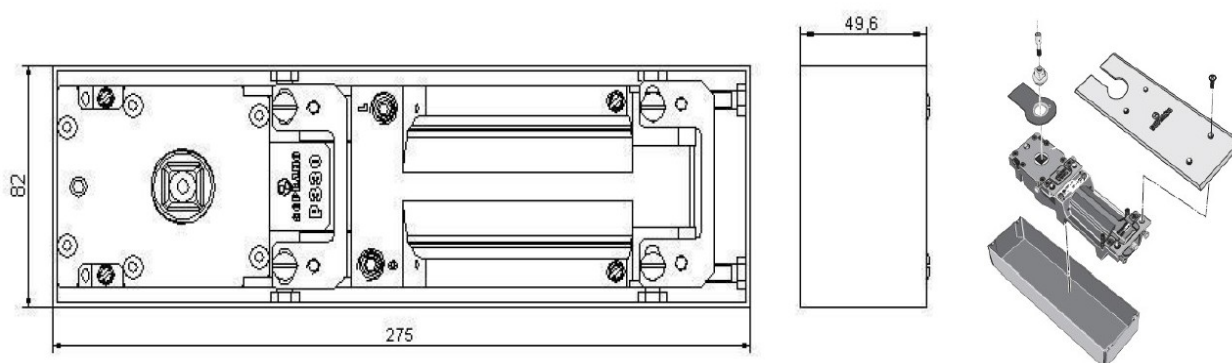

**Aplicação:**

- ✓ Em portas que utilizam dobradiças pivotantes.

**Embalagem:**

- ✓ Produto embalado em caixas individuais e comercializado em caixas coletivas contendo 06 unidades.

**Código do produto:**

Segue abaixo a tabela, contendo todas as configurações disponíveis.

Código	Eixo	Força	Dimensões da Porta		Peso (kg)
			Largura (mm)	Altura (mm)	
14030.0330.00	Sta. Marina	Ajustável	1100	2100	40 – 120
14030.0330.01	Blindex				
14030.0333.03	Sta. Marina	Fixa	950	2100	40 – 100