

Manual de Instalação

Leia e siga todas as instruções deste manual antes de instalar e/ou utilizar este equipamento.

NBG2A-RF

FONTE CHAVEADA 2A

Com função no-break e receptor RF

alarmes
genno
TheNiceGroup

Manual válido para a versão:
Fonte Chaveada NBG2A-RF / Hardware FC2A V0

Conhecendo o produto:

A Fonte Chaveada NBG2A-RF é uma fonte com saída de 12 VDC / 2A (máximo) com função no-break e receptor interno. Pode ser usada em qualquer produto que trabalhe nesta faixa de tensão e corrente. Ex: câmeras de CFTV, sensores, fechaduras 12 VDC, etc.

FUNÇÃO NO-BREAK: Na falta de energia elétrica o produto alimentado pela fonte passará a ser alimentado pela bateria.

RELÉ DE MONITORAMENTO (status no-break): Poderá ser utilizado para o monitoramento de status da fonte. Enquanto houver rede elétrica permanecerão comutados os contatos CM e NA. Na falta de energia elétrica permanecerão comutados os contatos CM e NF.

RECEPTOR INTERNO: Permite cadastrar até 40 códigos de controle remoto (433,92 MHz / Code Learning) para o acionamento de uma carga qualquer através dos contatos do relé de carga. OBS: Não acompanha controle remoto.

Características técnicas:

Entrada de alimentação: 90 ~ 250 VAC

Consumo máximo do aparelho: 32 W

Fusível de proteção rede elétrica: 0,5A / 250 VAC

Saída da fonte: 12 VDC / 2A (máximo)

Saída do carregador de bateria: 13,8 VDC

Bateria recomendada: 12 VDC / 7 Ah selada - Nunca utilize baterias não recarregáveis

Receptor interno: Até 40 códigos de controle remoto (433,92 Mhz / Code Learning) - Não acompanha controle remoto

Vantagens do aparelho:

Led de status para rede e bateria

Relé para monitoramento de rede elétrica (permanece atracado enquanto houver rede elétrica)

Relé auxiliar para acionamento de carga via controle remoto ou botoeira

Alojamento com trava para bateria (não acompanha bateria)

Fusível de proteção para entrada de rede elétrica

Identificação - Conectores e cabos

BOT => Entrada de botoeira (PULSO NEGATIVO) para acionamento do relé de carga

NA (carga) => Contato NA (normalmente aberto) do relé

CM (carga) => Contato CM (comum) do relé

NF (carga) => Contato NF (normalmente fechado) do relé

NA (status no-break) => Contato NA (normalmente aberto) do relé

CM (status no-break) => Contato CM (comum) do relé

NF (status no-break) => Contato NF (normalmente fechado) do relé

Saída 12 V (-) => Saída negativa da fonte

Saída 12 V (+) => Saída positiva da fonte (12 VDC) - Máximo 2A

Bateria (-) => Negativo (-) da bateria

Bateria (+) => Positivo (+) da bateria

Rede elétrica => Entrada de rede elétrica (127 VAC ou 220 VAC)

Conectando rede elétrica e bateria

Sua fonte possui detecção automática (Full Range) da tensão de alimentação e pode ser ligada em 127 VAC ou 220 VAC, não tendo o risco de queima do equipamento devido a ajuste inadequado da tensão de alimentação.

Para fazer a conexão do equipamento com a rede elétrica siga o esquema de ligação abaixo. É recomendado que a rede elétrica seja ligada após as demais ligações para evitar riscos de choque durante as outras ligações.

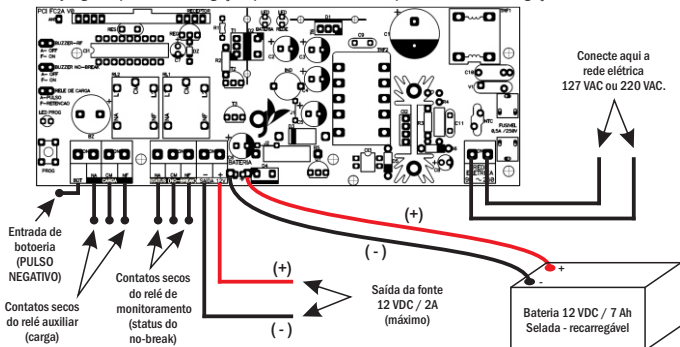

Identificação dos jumpers

Buzzer-RF => Utilizado para habilitar ou desabilitar o beep ao receber um código RF de um controle remoto cadastrado.

Buzzer no-break => Utilizado para habilitar ou desabilitar o beep gerado quando a fonte estiver funcionando através da bateria. Se habilitado, gera um beep a cada 10 segundos.

Relé de carga => Utilizado para configurar o modo de acionamento do relé auxiliar (carga) em PULSO ou RETENÇÃO.

PROGRAMAÇÕES

Cadastrar controle remoto

- 1- Pressione a chave PROG uma vez (gera um beep curto e LED PROG acende)
- 2- Pressione o botão desejado do controle remoto (emite dois beeps curtos e LED PROG pisca e apaga confirmando gravação)

OBS: Em caso de falha, o LED PROG apaga e gera um beep longo de erro.

Configurar tempo de pulso do relé auxiliar

- 1- Pressione a chave PROG duas vezes (emite dois beeps curtos)
- 2- Pressione a chave PROG:
 - 1 vez para 1 segundo
 - 2 vezes para 3 segundos
 - 3 vezes para 5 segundos (padrão de fábrica)
 - 4 vezes para 10 segundos
 - 5 vezes para 20 segundos
- 3- Aguarde 10 segundos (emite dois beeps curtos e LED PROG apaga)

Reset

- 1- Mantenha pressionado a chave PROG (emite um beep curto e LED PROG acende)
- 2- Solte a chave PROG assim que emitir dois beeps curtos e o LED PROG piscar e apagar.

Recomendações:

- Não obstrua as saídas de ar existentes na caixa da fonte.
- Sempre que for necessária a troca do fusível, retire a fonte da rede elétrica.
- Não instale em produtos que consumam mais que 2A. Isso irá danificar a fonte.

TERMO DE GARANTIA

Cláusula 1 - Condições gerais

Este termo de garantia é válido apenas para produtos comercializados e utilizados em território brasileiro. Guarde a nota fiscal de aquisição do produto e este termo de garantia pelo tempo de vigência da garantia. Leia atentamente o manual que acompanha cada produto antes de iniciar sua instalação e seu uso. Nos casos em que o envio do produto para reparo em sua embalagem original não seja possível, o mesmo deverá ser devidamente embalado, assegurando o máximo de proteção, para garantir a integridade física do produto, afastando o risco de danos durante o transporte. Em nenhum momento é fornecida garantia por qualquer tipo de prejuízo, seja ele qual for: perda de negócios, lucros, roubos, violações, perda de informações de qualquer natureza, interferências em outros equipamentos ou qualquer outro tipo de dano, ocorrido devido à eventual falha do equipamento adquirido ou durante o período de manutenção, reparo ou substituição. O beneficiário da Garantia é o utilizador original. O utilizador original é a pessoa que efetuou a compra do produto como primeiro dono. Nos casos onde não houver a disponibilidade de peças ou produtos para aplicação da garantia, a GENNO irá fornecer produto semelhante ou superior que possua as mesmas funcionalidades do produto original, mediante aceite do usuário adquirente. Neste TERMO DE GARANTIA deverá constar a assinatura do cliente e seus respectivos dados complementares para que o usufruto do presente seja estabelecido.

Cláusula 2 - Objetivo e Vigência de Cobertura

A GENNO Tecnologia Ltda. garante seus produtos contra qualquer vício ou defeito de fabricação que se apresente, nos períodos abaixo definidos, a contar da data de emissão da Nota Fiscal de venda ao consumidor final do produto, assegurando o reparo ou reajuste do equipamento defeituoso de fábrica. No caso de impossibilidade de reparo ou reajuste, será efetuada a troca do equipamento conforme ditames do CDC - Código de Defesa do Consumidor estabelecidos pela lei 8.078/90. Segue abaixo vigência da garantia:

Garantia legal: 3 meses

Garantia contratual: 3 meses contados a partir do término da garantia legal. Neste período todas as despesas de transporte correrão exclusivamente por conta do usuário, independentemente do defeito ou falta apresentada.

Este produto foi projetado e fabricado de forma a atender às principais demandas e necessidades do consumidor. Para tanto, é importante que este termo de garantia seja lido atentamente. É imprescindível que a nota fiscal de compra do equipamento seja guardada durante todo o período deste contrato e quanto possível também sua embalagem e manuais. É obrigatório também o preenchimento deste termo de garantia, em letras legíveis, sob pena de rescisão deste termo de garantia.

Cláusula 3 - Condições para a Validade da Garantia

A GENNO Tecnologia Ltda., uma da fábrica de sistemas de alarme de destaque no Brasil, é dotada de Certificação ISO 9001, o que comprova o alto padrão de gerenciamento em seu Sistema de Gestão da Qualidade. A certificação se aplica à fábrica da empresa, sediada em Santa Rita do Sapucaí/MG e demonstra nossa atenção em sempre atender aos requisitos de qualidade de produto, atendimento e serviços. Em acordo com nossa política de qualidade, para que possamos atendê-lo da melhor forma possível e para a validação da garantia, é imprescindível o correto preenchimento deste termo que deverá ser enviado para a GENNO, conforme dados descritos no final deste documento. Além disso, os seguintes pontos devem ser observados:

- 1) Todas as partes, peças, componentes agregados e acessórios pertencentes ao produto fabricado pela GENNO são garantidos contra eventuais defeitos de fabricação, que porventura venham a se apresentar, durante a vigência do prazo de garantia estipulado por este termo.
- 2) Somente será feita a substituição do produto fabricado pela GENNO por outro semelhante ou superior quando o defeito ou vício for comprovadamente de fabricação e quando o reparo ou reajuste não for possível.
- 3) Quando se constatar o vício ou defeito de fabricação neste produto, o consumidor deverá procurar o local de aquisição do mesmo, munido deste termo de garantia e da nota fiscal de compra. O endereço de compra consta na nota fiscal do produto.
- 3) Aconselhamos que o usuário entre em contato com nosso departamento de suporte através dos contatos já informados nos manuais dos produtos para saber se alguma assistência técnica autorizada em sua região, visando assim agilizar seu atendimento e reduzir suas despesas com fretes e deslocamentos.
- 4) Os produtos que apresentarem defeito de fabricação confirmado e que não seja viável para o consumidor enviar para um agente autorizado GENNO, deverão ser encaminhados para a GENNO Tecnologia Ltda. acompanhado de todas as suas partes e peças e sempre que possível em sua embalagem original e um descritivo do problema detectado.
- 5) O consumidor deve se responsabilizar pelo transporte do produto até o ponto onde ele será reparado, sendo de sua responsabilidade a integridade do mesmo. Todas as despesas de envio e recebimento correrão por conta do consumidor. É importante informar que o Código de Defesa do consumidor não obriga o fabricante ou empresa vendedora a arcar com os valores gastos pelo consumidor para retirar, re-instalar, embalar, enviar ou receber produto danificado. Mercadorias enviadas com frete a cobrar serão devolvidas.
- 6) Os produtos não poderão apresentar sinais de violação ou tentativa de reparo por agente não autorizado GENNO.
- 7) Não haverá cobrança de mão de obra por parte da GENNO para produtos cobertos por nossa garantia.

Cláusula 4 - Perda da Garantia, Excluições e Limitações

A garantia perderá sua validade quando:

- a) O produto for ligado de maneira incorreta ou ainda, em voltagem inadequada à aquela determinada no manual ou no próprio produto; b) O produto tiver recebido maus tratos, mau acondicionamento, descuidos ou ainda sofrer alterações, modificações ou consertos feitos por pessoas ou entidades não autorizadas e qualificadas pela GENNO Tecnologia Ltda.; c) O defeito ter sido causado por acidente, má utilização do produto pelo consumidor, agentes da natureza (raios, inundações, desabamentos, maresias, etc.), sobretensão ou subtensão da rede elétrica provocada por acidentes ou flutuações excessivas na rede, instalação incorreta ou uso em desacordo com os manuais de instalação e do usuário ou por desgaste natural das partes, peças e componentes; d) O defeito for provocado por influência de agente químico, eletromagnético, elétrico ou animal (insetos, etc.), calamidades públicas, conflitos civis, guerras, desastres naturais.

A garantia não cobre os seguintes itens:

- a) Despesas de deslocamento e/ou envio do produto para reparo (transporte, frete, locomoção, seguro, etc.); b) Despesas decorrentes da desinstalação ou instalação do produto; c) Utilização de acessórios de terceiros não comercializados pela GENNO ou não compatíveis com o produto. d) Produtos, partes ou peças danificadas devido a acidentes de transporte e/ou manuseio, riscos, amassamentos, danos físicos ou atos e efeitos da natureza (inundações, terremoto, maremoto, maresias, granizo, etc.); e) Mau funcionamento ou falhas decorrentes de problemas de fornecimento de energia elétrica; f) Utilização incorreta do produto, ocasionando danos físicos como trincas, corrosão, riscos ou deformação do produto, danos em partes ou peças; g) Limpeza inadequada com a utilização de produtos químicos, solventes, esponjas de aço, produtos químicos abrasivos e quaisquer outras substâncias não adequadas à limpeza de produtos eletro-eletrônicos; h) Remoção e queda de peças e partes ocorridas durante os processos de instalação e/ou desinstalação do produto; i) Uso de embalagens inadequadas no envio do produto para reparo; j) A empresa também não se responsabiliza pelas perdas e danos, inconveniência, lucros cessantes, decorrentes de algum defeito ou problema ocorrido no produto, ou ainda, pelo prazo de reparo ou substituição do produto quando em garantia vigente.

Cláusula 5 - Envio do produto para a GENNO

Ao enviar o equipamento em garantia para a GENNO Tecnologia Ltda., o mesmo deverá ser entregue acompanhado de:

- a) Embalagem original ou embalagem adequada ao transporte; b) Produto em si sem avarias aparentes; c) Fonte de alimentação, transformador, painel de leds (quando for o caso); d) Cópia da nota fiscal de compra (revenda ou distribuidor); e) Documento com descrição do defeito apresentado; f) Caso o endereço para devolução e/ou o responsável pelo recebimento seja diferente dos dados enviados para empresa junto ao produto para manutenção, é necessário informar os novos dados completos, inclusive telefones para que possamos entrar em contato caso necessário.

Na hipótese do adquirente agir com má-fé em qualquer procedimento de reparo, troca, envio ou devolução, telefonando obter vantagem manifestamente indevida ou desleal, a GENNO se desobriga a cumprir qualquer compromisso que tenha assumido por essas condições. Ao término do prazo de garantia qualquer reparo e/ou manutenção será de custo e responsabilidade do cliente. Esse custo deverá ser verificado com antecedência mediante solicitação de orçamento para reparo ou substituição. Após a verificação do defeito e certificado de que é de fábrica a falha, a GENNO se reserva o direito de estabelecer o prazo de 30 dias corridos após o recebimento do produto em garantia nas dependências desta para realizar a manutenção, reparo ou substituição do equipamento recebido.